

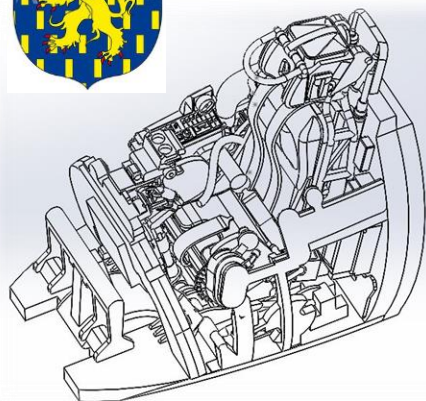

## SE 535 MISTRAL 1/72 ème



Ce modèle est une création originale réalisée d'après la documentation disponible qui sont les manuel du pilote (Vampire Mk 1 et Fb 5-9 vol 1 à 3), le « recueil de planches cellules et gouvernes » année 1953 (MISTRAL SE535), les 2 livres de LELA PRESSE, ainsi que le numéro du TRAIT D'UNION.

Modèle à privilégier, le KIT AZUR bien sûr.

Toutes les pièces sont imprimées en résine acrylique, et non en Morbier\*.

**Séparation et préparation des pièces:** séparer les pièces des pieds de construction avec un scalpel ou des pinces très fines, voire des scies. Retirer le reste des pieds de constructions de la pièce avec le scalpel et une lame neuve ou des limes fines. Poncer légèrement à sec à l'emplacement des liaisons si besoin. LAVEZ LES PIÈCES A L'EAU SAVONNEUSE, RINCEZ, SECHÉZ AVANT DE COMMENCER LE MONTAGE!

Certaines pièces sont à réaliser soit même c'est dur mais c'est ainsi, les plans cotés sont fournis ainsi que certains détails issus de la notice originale de l'appareil.

**Collage des pièces:** Les résines de ce type se collent avec une bonne colle cyanoacrylate. L'usage de cancoillote est possible, mais pas recommandé.

**Vous le saviez déjà mais:**

Ne pas mettre dans les mains des mômes! S'équiper de bons yeux de 10 doigts et de patience. Si vous sucez les fraises, ce modèle n'est pas pour vous.

Si vous avez des propositions de modèles originaux à produire, n'hésitez pas à le faire savoir.

Du moment qu'ils sont Français ou ont été utilisés par l'armée Française.

\*Ne pas ingérer donc...

1

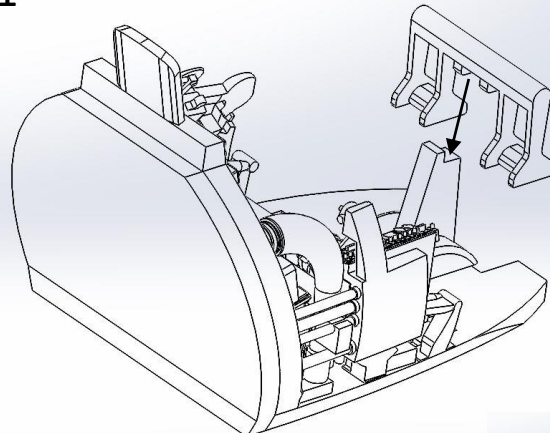

2

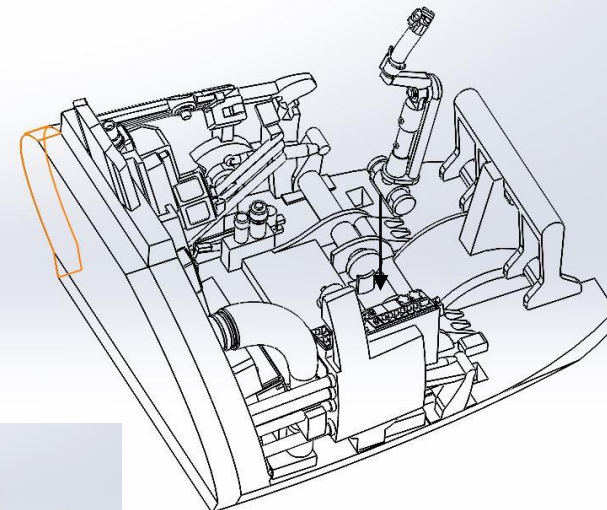

3

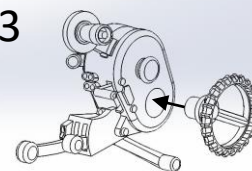

4

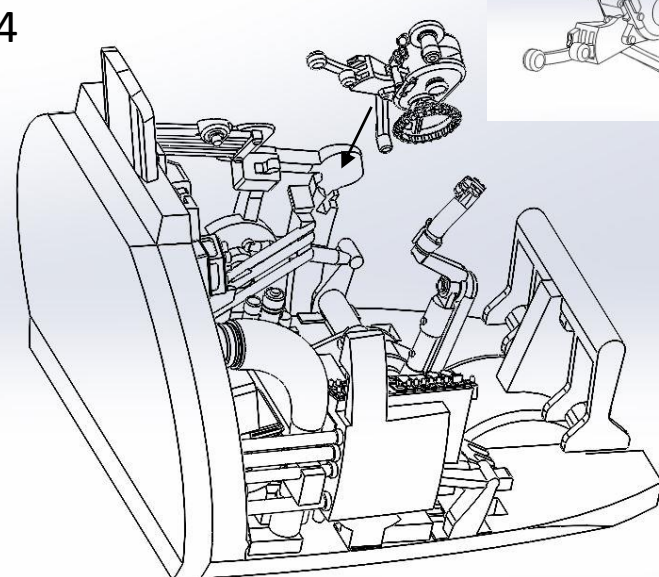

5

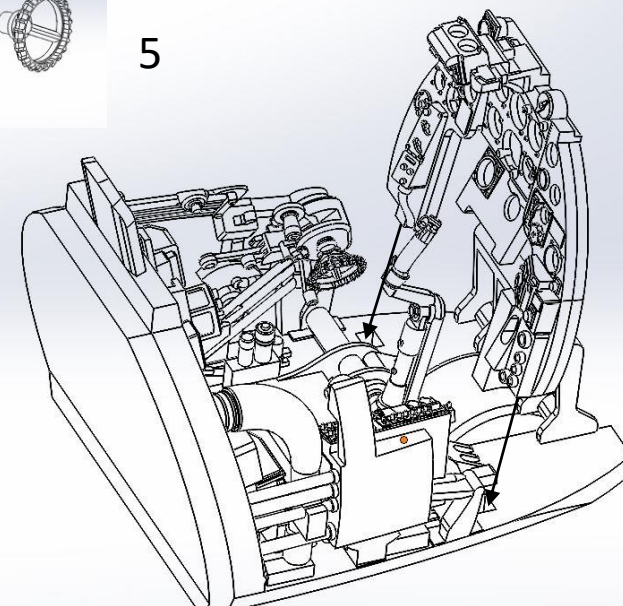

Pour les indications de peinture et les détails, voyez page 2 et 3.

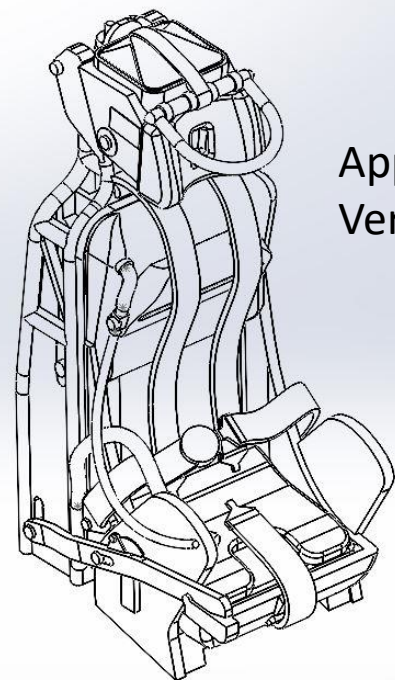
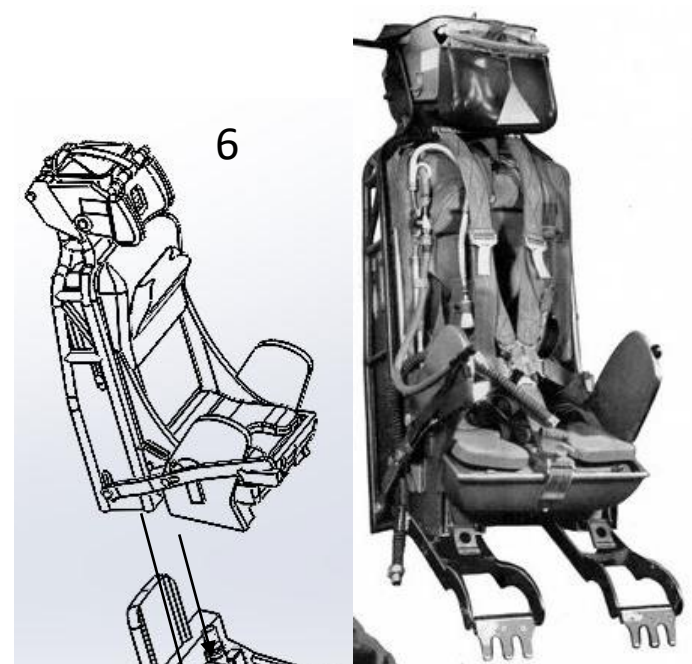
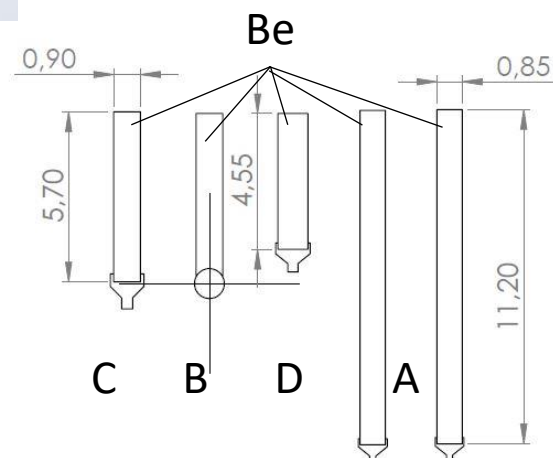
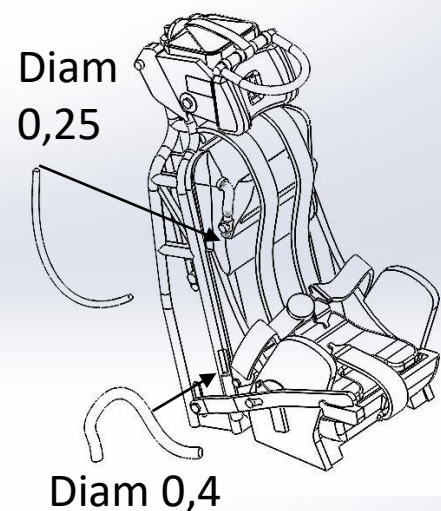
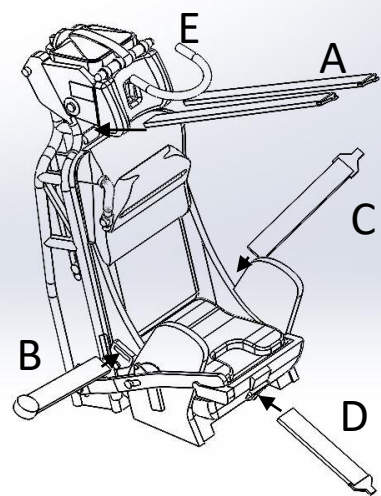

Appuie tête  
Vert Noir

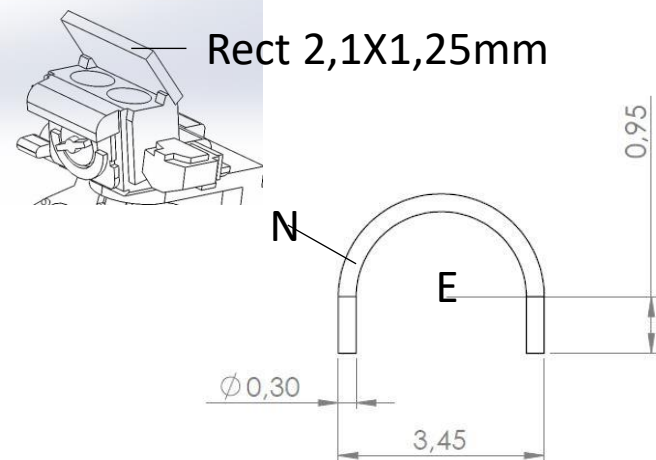
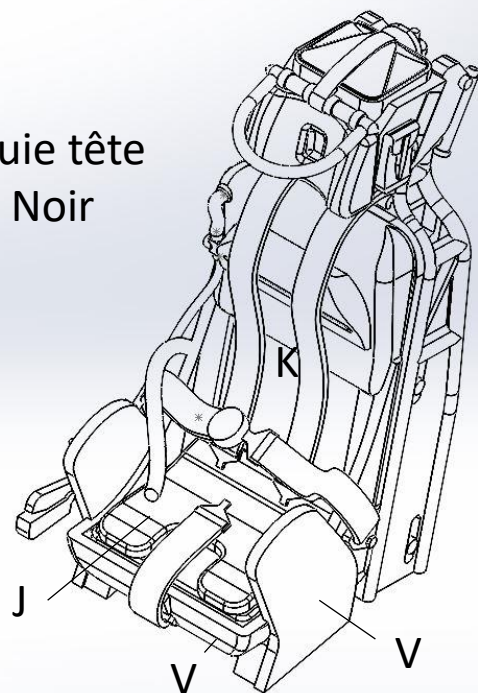

Insérez tout d'abord l'habitacle dans la partie supérieure du fuselage avant de refermer le tout, et pour que tout se passe bien, voir la dernière page des instructions.

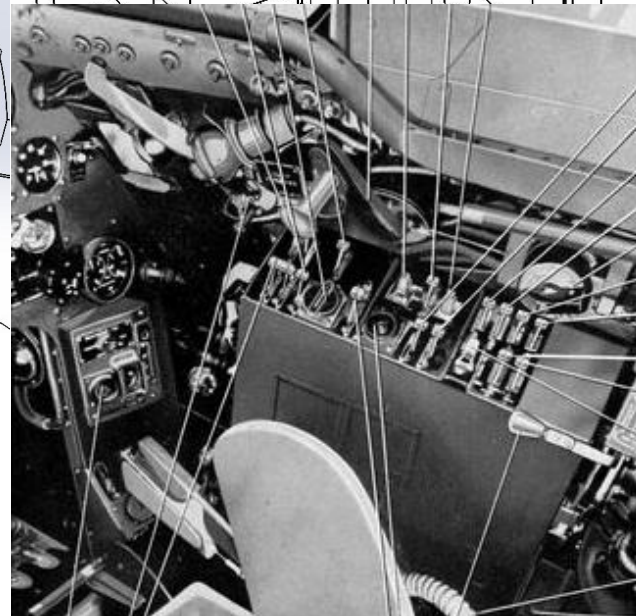
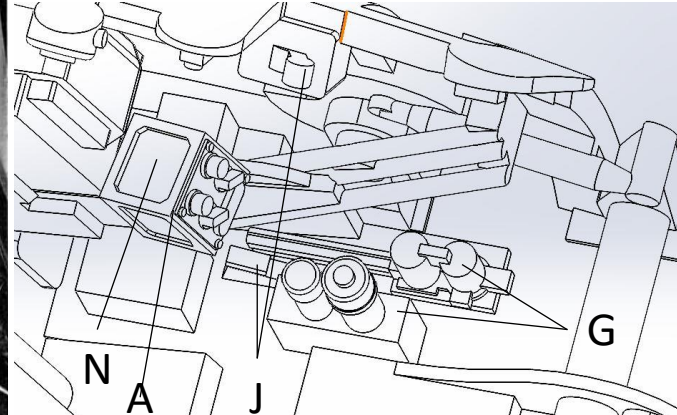
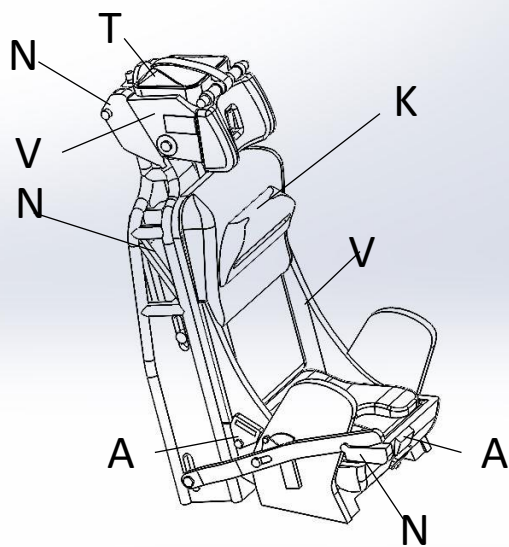
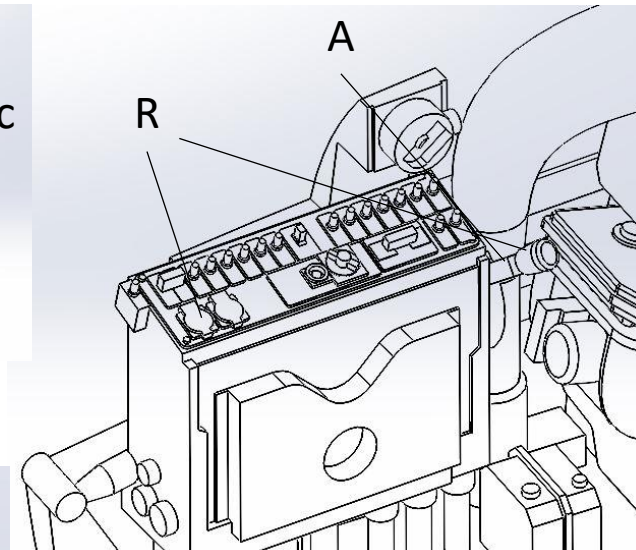
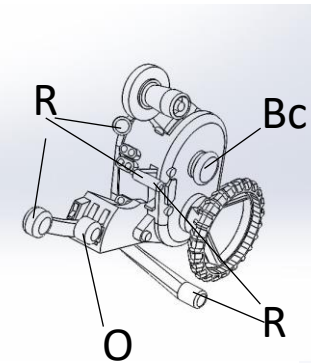
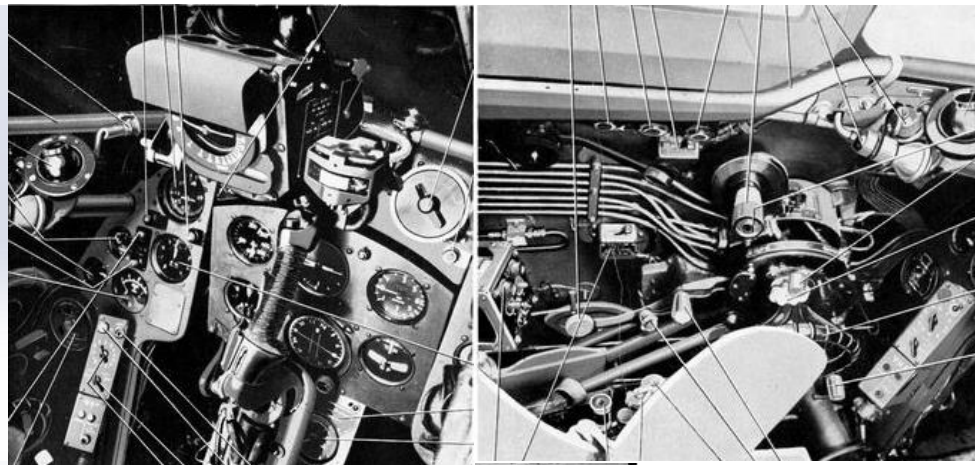
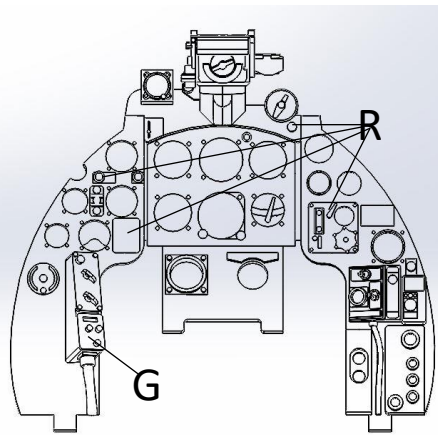

LEGENDE TEINTES: *Les teintes sont données à titre indicatif pour certains détails. La couleur uniforme de l'intérieur de la cabine est noire avec quelques variations et contrastes.*

A: Aluminium  
Green

Bc: Blanc / White  
N: Noir / Black

Bl: Bleu / Blue  
O: Orange

G: Gris clair / light Gray  
J: Jaune / Yellow

K: Vert kaki / Kaki  
V: Vert / Green FS14120

R: Rouge / Red

T: Toile / Canvas color

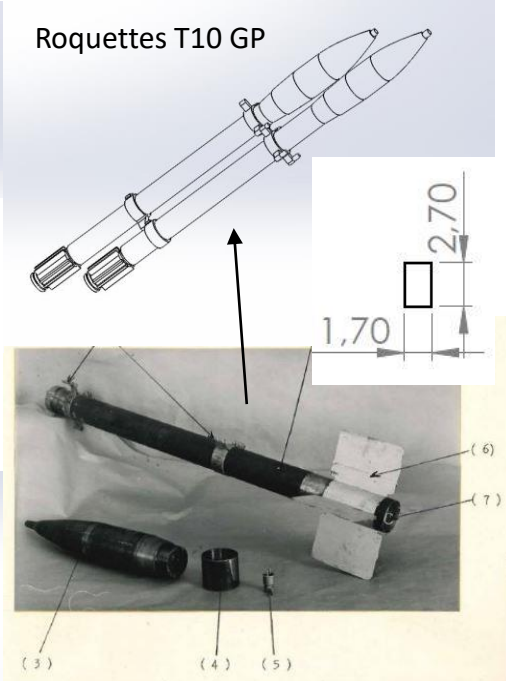
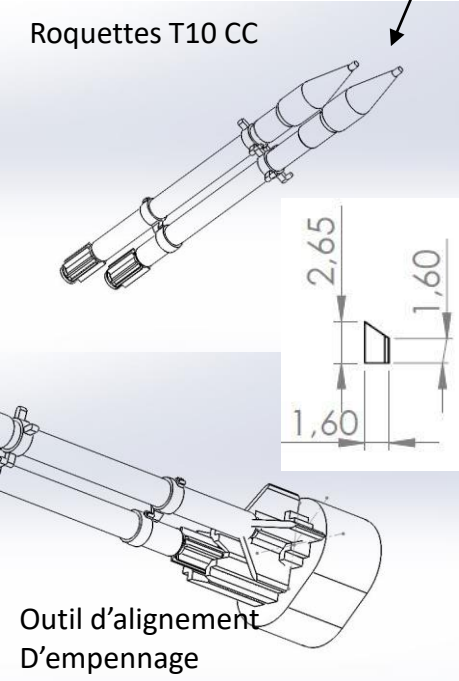
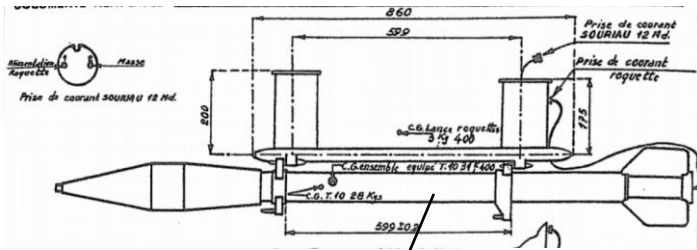

Afin d'insérer parfaitement l'habitacle dans la maquette d'origine, quelques opérations sont nécessaires. (Mais pas insurmontables)

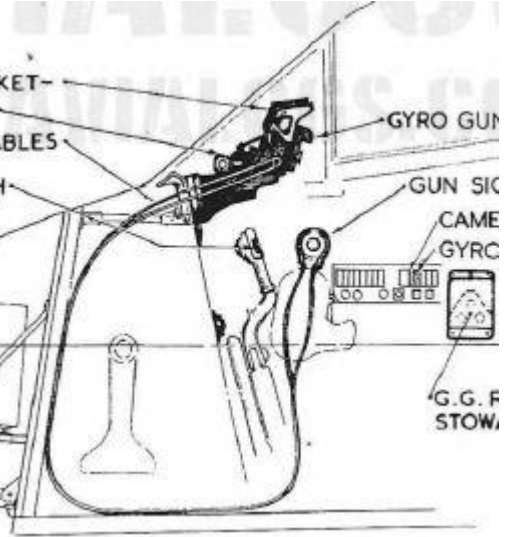

Affiner -0,5mm

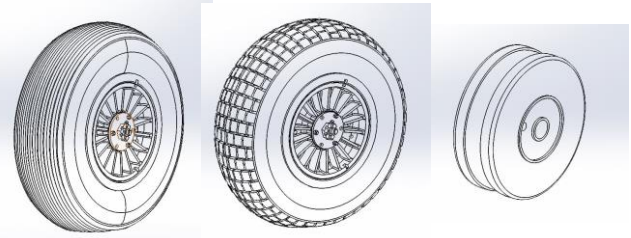
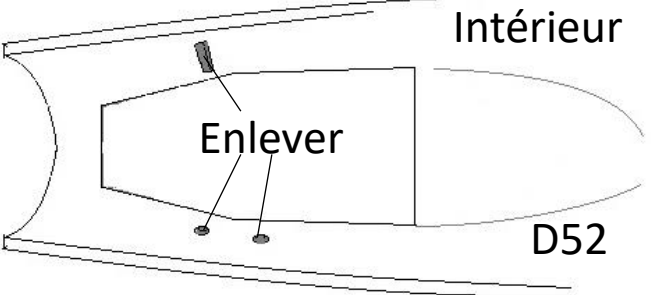
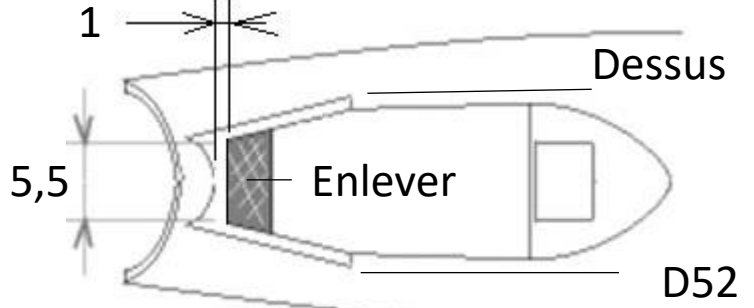
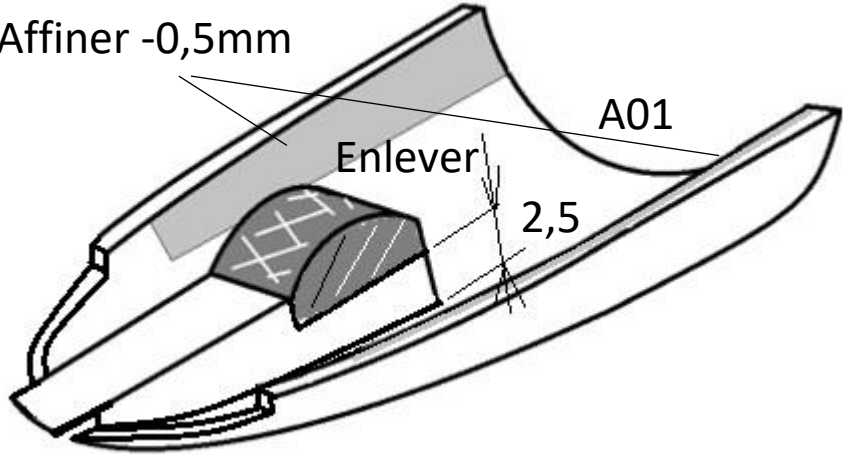

Les Mistral étaient de préférence chaussés de pneus « radials » dans la majorité des unités Françaises. Mais comme je suis d'une nature généreuse, je vous fournis aussi des pneus crantés « so british »...

Il s'en est passé du temps entre la vénérable maquette Heller qui manquait de ventre de nos jeunes années et ce kit Azur, de toute beauté (mais pas exempt d'erreurs pour autant). Qui se souvient de la boîte de la série « noire » avec la déco « Oranie »?...j'espère que vous trouverez tout de même un peu de plaisir au montage de ce kit qui a nécessité pas mal d'heures de dessin (env 180), quelques nuits blanches de recherche de doc, des jurons, des « j'en ai marre » à foison...Merci à LE TRAIT D'UNION et LELA Presse pour avoir sorti de l'ombre ce petit chasseur mythique sous nos cocardes..