

AZUR et OR
MINIATURES FAR CM86

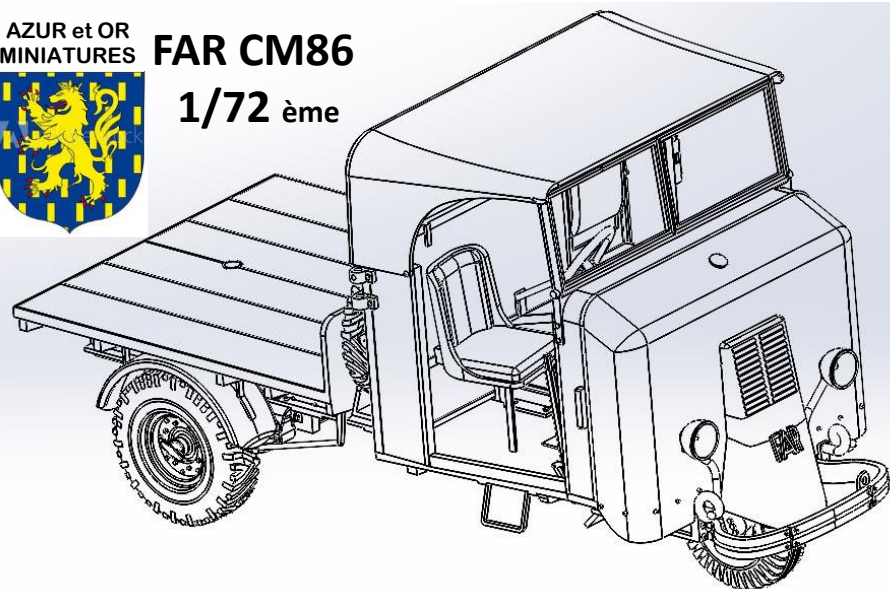

1/72 ème



TRACTEUR FAR CM 86 1/72ème

Ce modèle est une création originale réalisée d'après la documentation disponible qui sont le manuel d'utilisation (janvier 1940) et le catalogue de pièces détachées. Toutes les pièces sont imprimées en résine acrylique, pas en Morbier*. Si vous avez des propositions de modèles originaux à produire, n'hésitez pas à le faire savoir. Du moment qu'ils sont Français ou ont été utilisés par l'armée Française.

Séparation des pièces: séparer les pièces des pieds de construction avec un scalpel ou des pinces très fines. Retirer le reste des pieds de constructions de la pièce avec le scalpel et une lame neuve. Poncer légèrement à sec à l'emplacement des liaisons si besoin. Certaines pièces sont à réaliser soit même c'est dur mais c'est ainsi, les plans cotés sont fournis ainsi que certains détails issus de la notice originale du véhicule.

Collage des pièces: Les résines de ce type se collent avec une bonne colle cyanoacrylate. L'usage de cancoillotte est possible, mais pas recommandé.

Peinture: voir en fin de notice.

Création conception production à Besançon en **Franche Comté**.
Contact: l.diemunsch@free.fr

Vous le saviez déjà mais:

Ne pas mettre dans les mains des mômes! S'équiper de bons yeux de 10 doigts et de patience. Si vous sucez les fraises, ce modèle n'est pas pour vous, préférez les jeux de construction à base de briques.

* Ne pas ingérer donc...

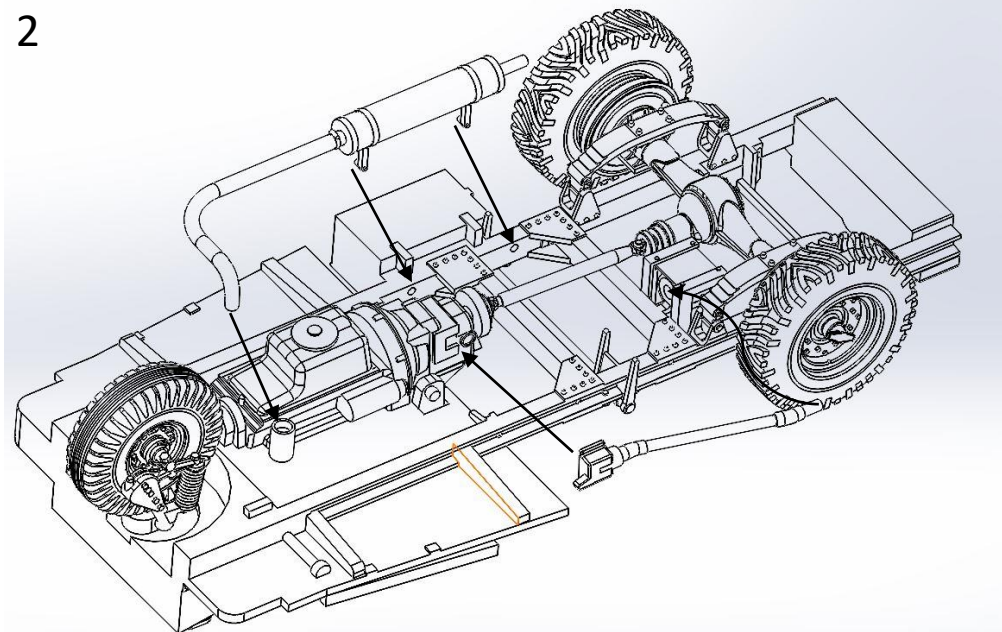
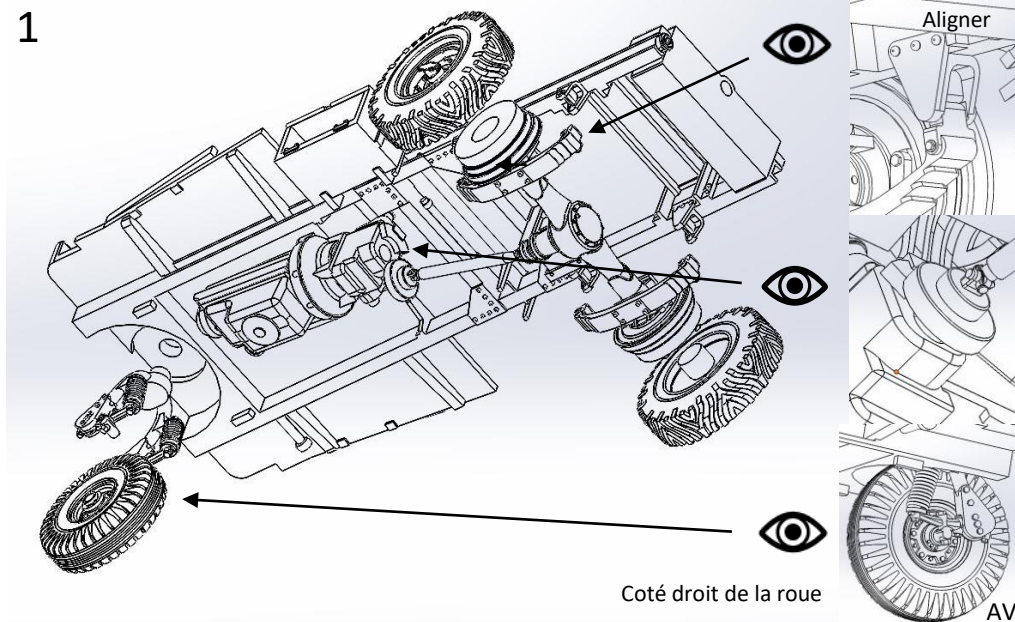

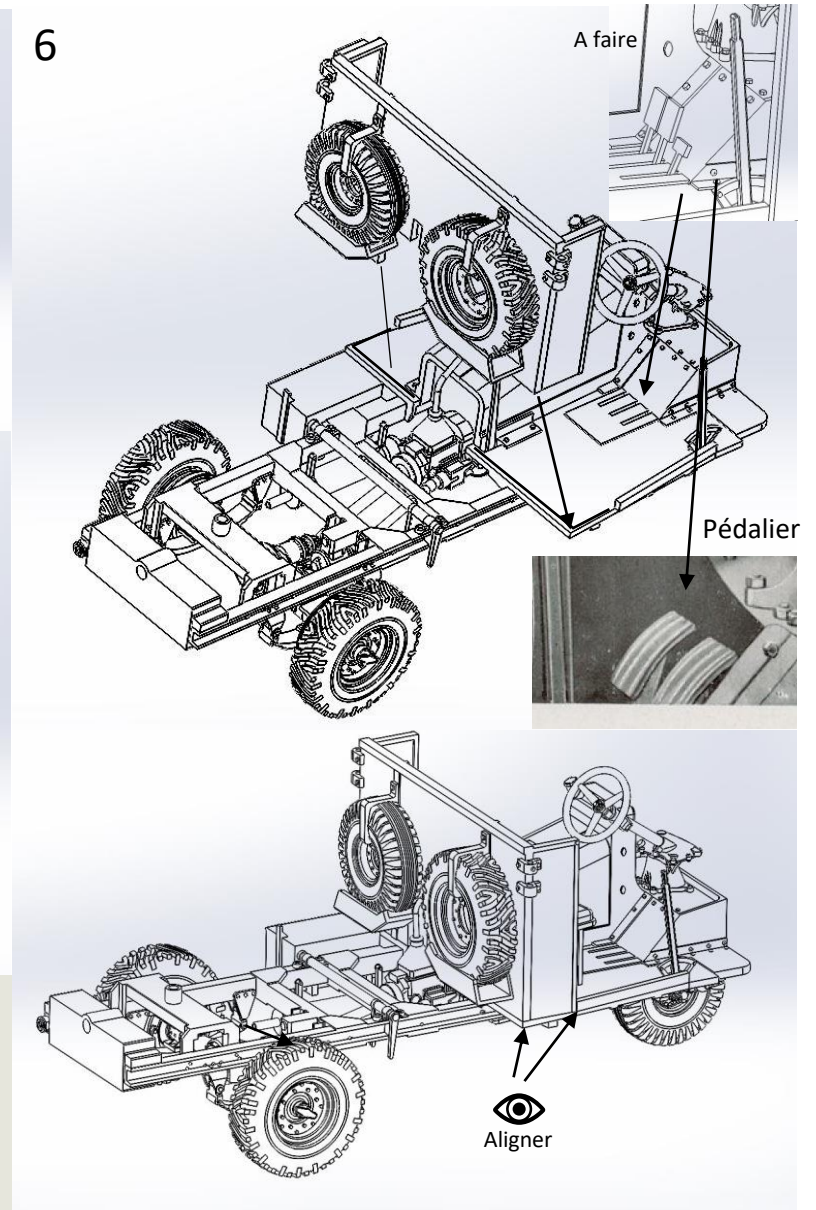
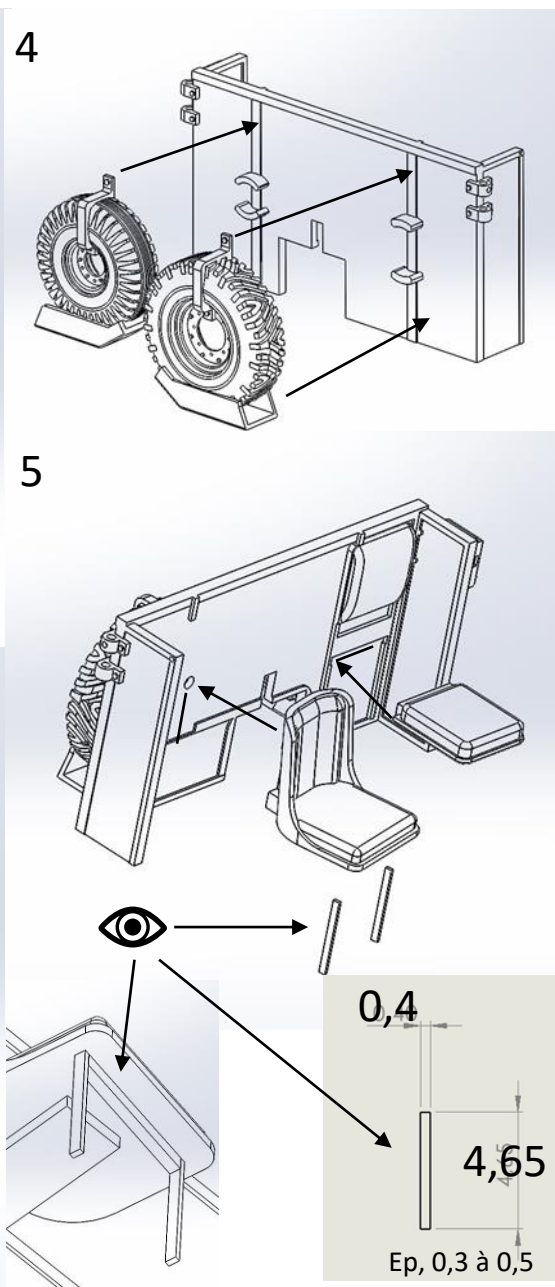
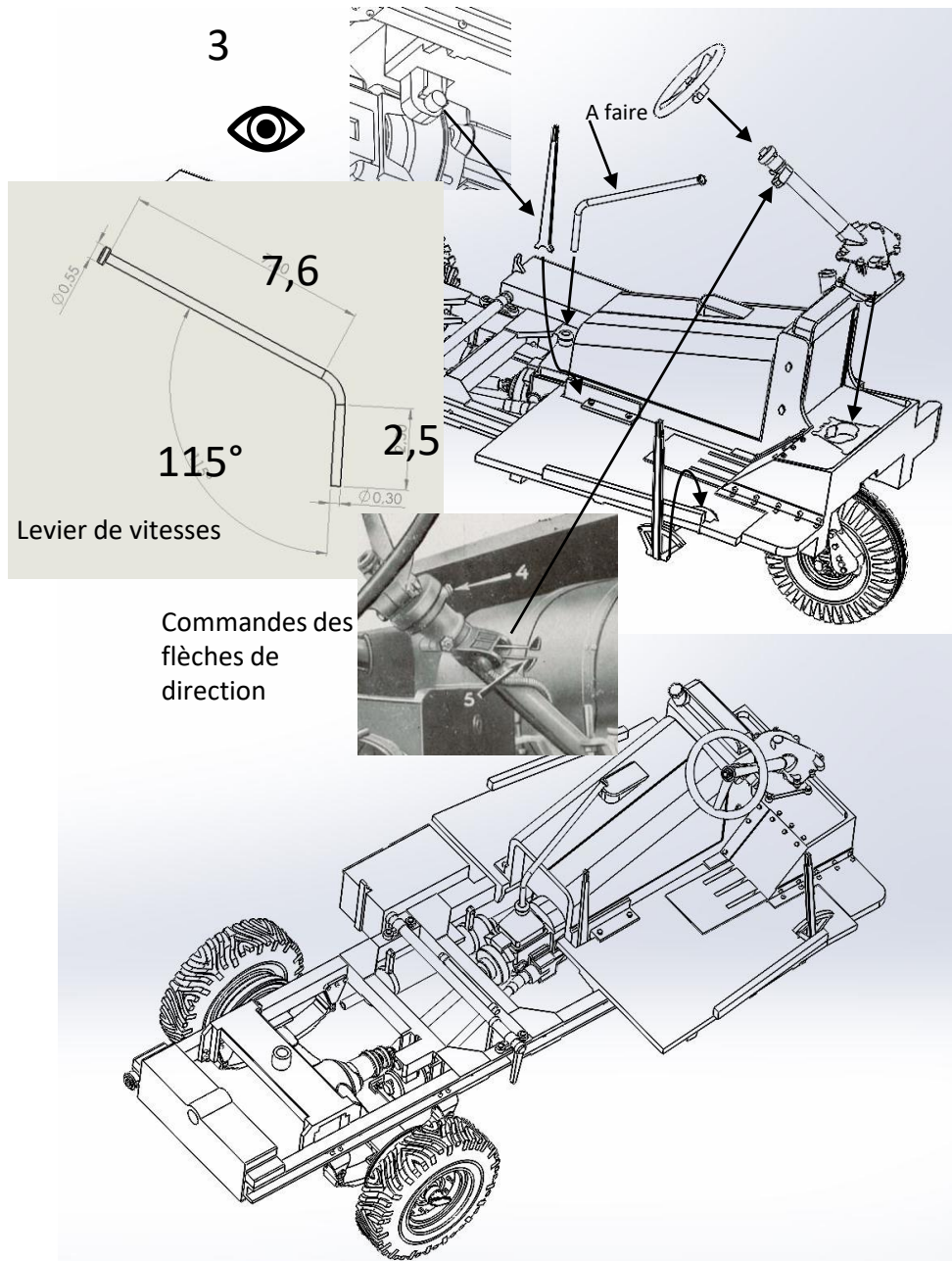

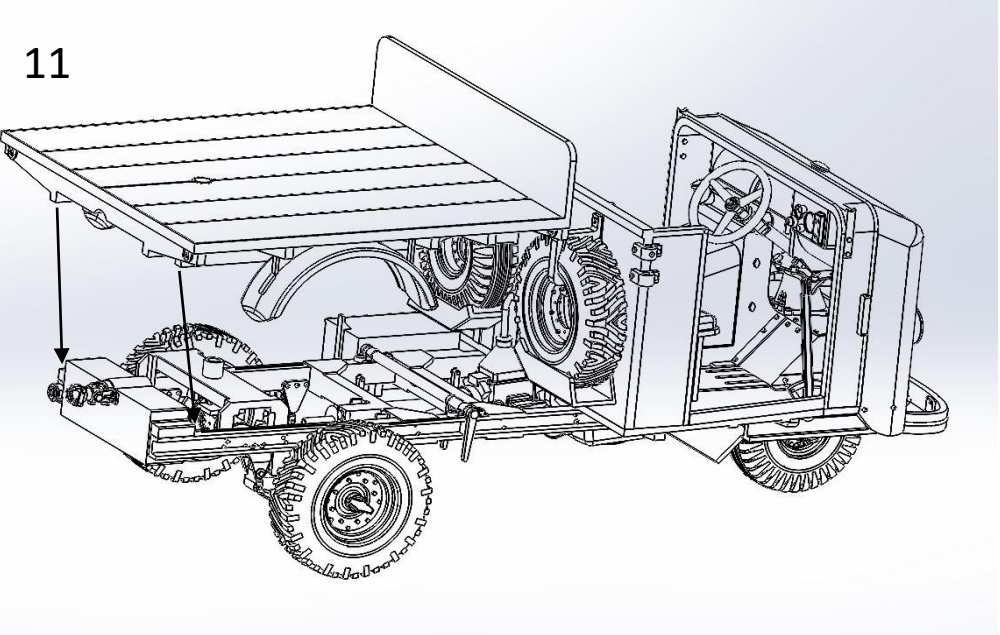
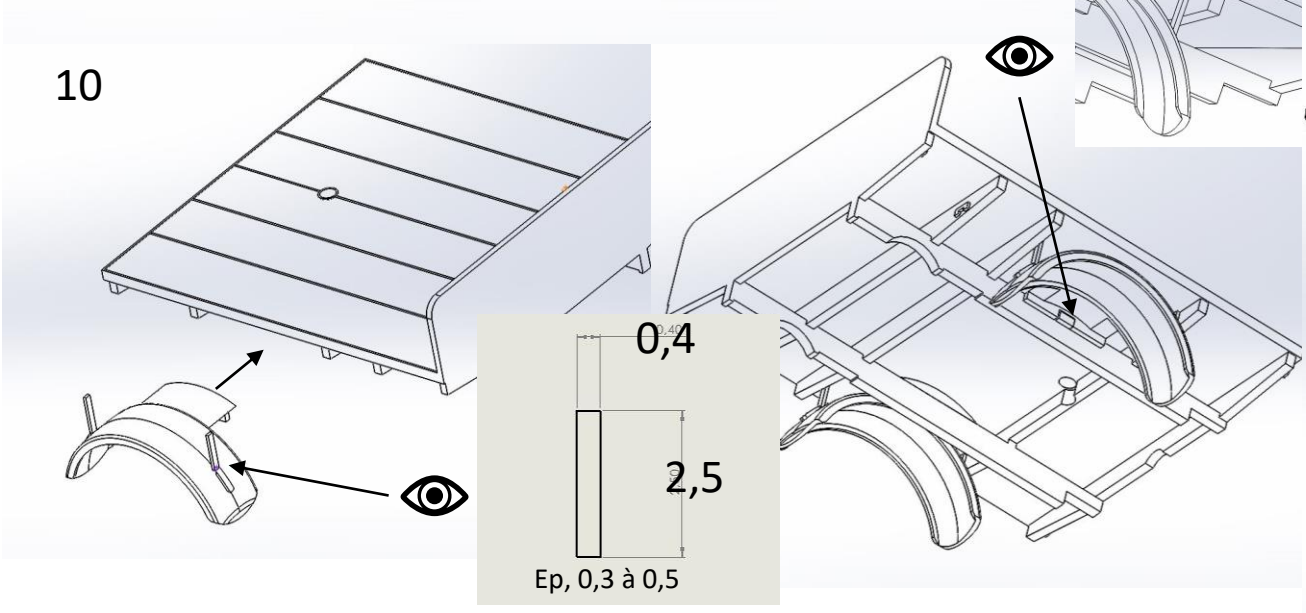
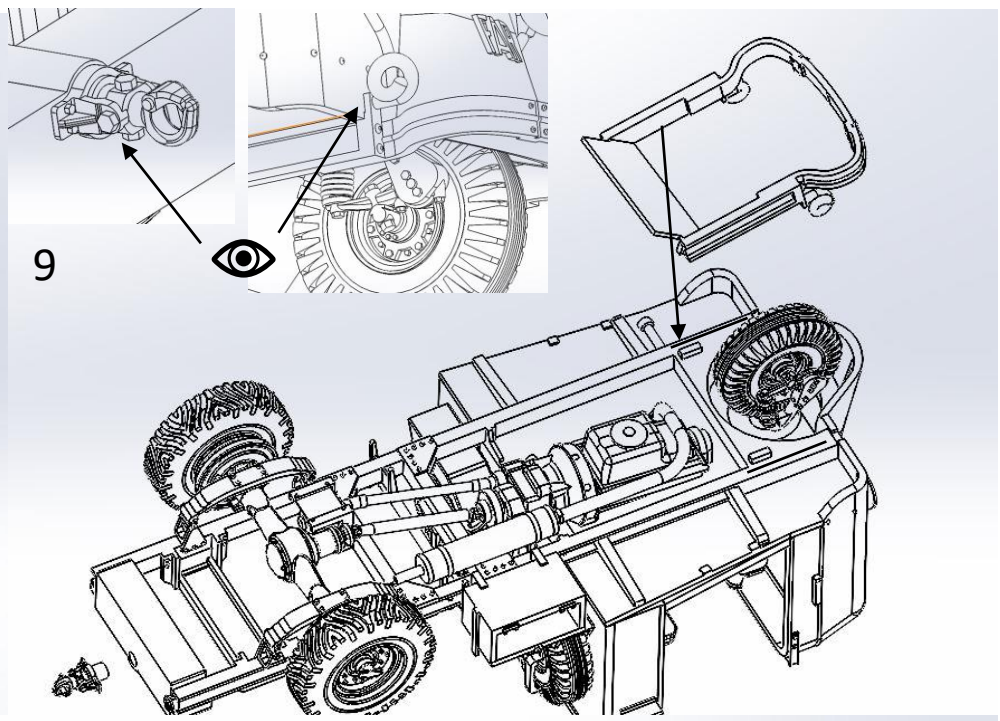
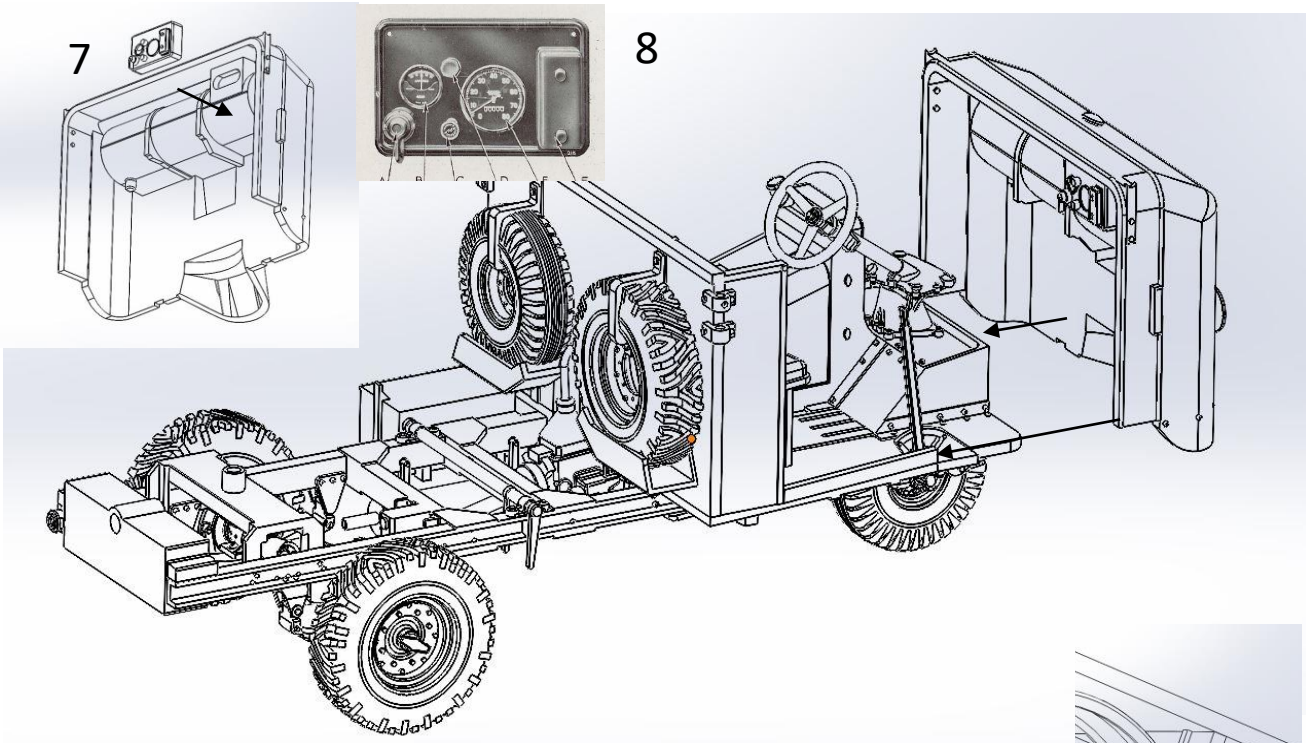

12

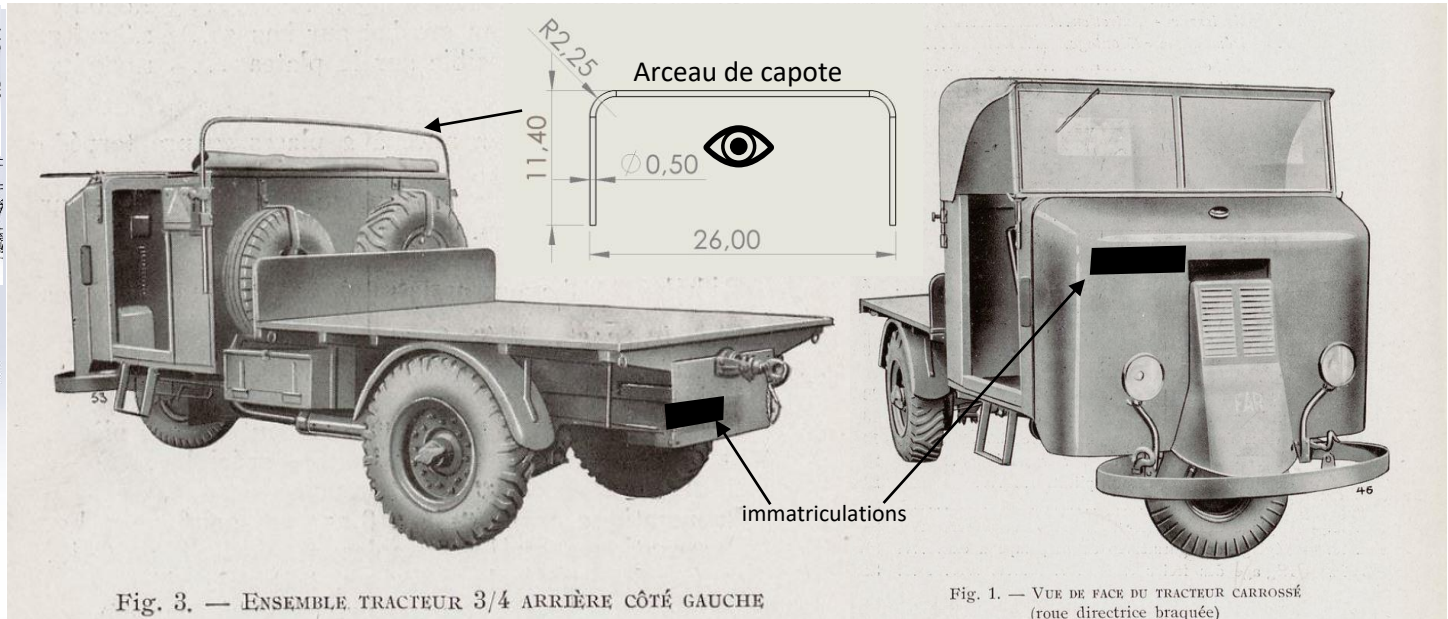
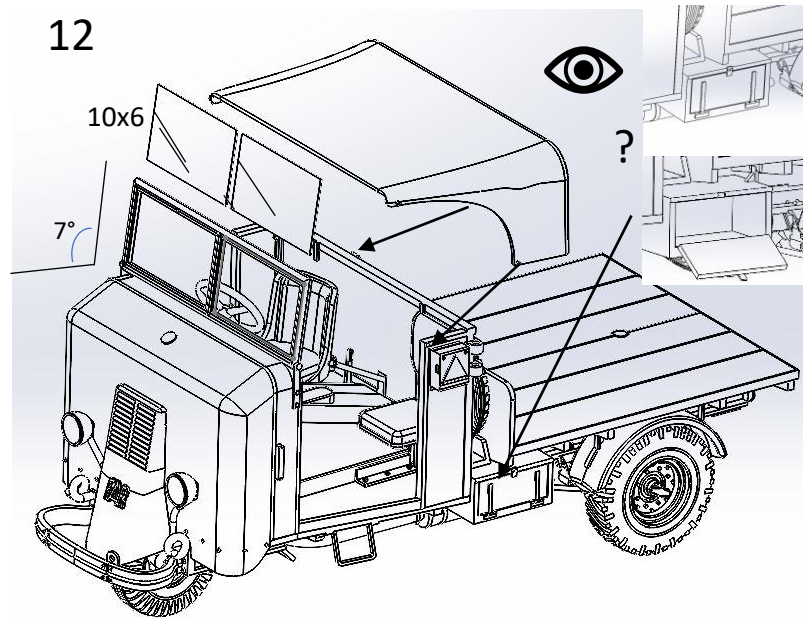

Fig. 3. — ENSEMBLE TRACTEUR 3/4 ARRIÈRE CÔTÉ GAUCHE

Fig. 1. — VUE DE FACE DU TRACTEUR CARROSSÉ (roue directrice braquée)

CARACTÉRISTIQUES GÉNÉRALES

Le tracteur léger d'aérodrome F. A. R. est destiné au remorquage et à la manutention des avions sur les aires d'atterrissage ainsi qu'au transport de matériels divers à l'intérieur des Formations, c'est-à-dire à courtes distances. C'est un véhicule à 3 roues (1 roue avant unique directrice et 2 roues AR motrices) établi de façon à ce que la majeure partie de son poids repose sur les roues arrière leur assurant ainsi une très bonne adhérence.

Couleurs et peintures:

L'essieu les cardans et transmissions, ainsi que le réservoir, le carter de direction et sa colonne la fourche avant la jante de roue avant, le volant sont NOIRS. Le bloc moteur est vert émaillite, le carter moteur la boîte de vitesse, le pot d'échappement et le levier de vitesse, le gonfleur et sa transmission sont NOIRS. La caisse, le châssis le plateau les faces avant et arrières sont VERT KAKI ou GRIS BLEU ACIER Le triangle d'avertissement est jaune, le feu arrière de route rouge.

DETAILS

